

A1026 ボールベアリングプーラー 取扱説明書

※ このプーラーはユニットタイプのベアリングレース（現行車のほとんど）専用です。
旧日産車、旧マツダ車などアウターベアリングとインナーベアリングが分離するタイプには使用できません。
使用する車両のベアリングサイズに合わせてテーパカラーを付け替えて御使用ください。

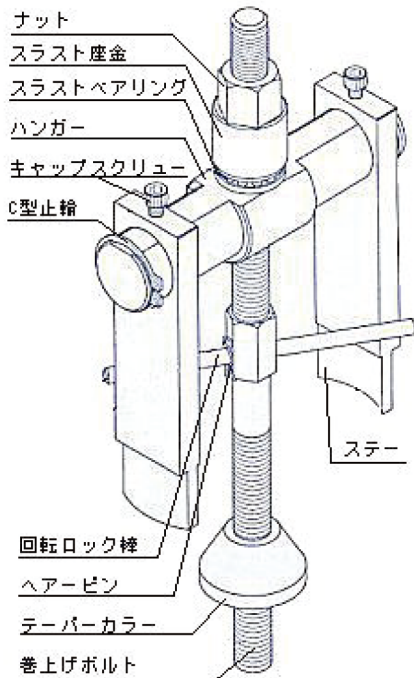

● 抜き取り時

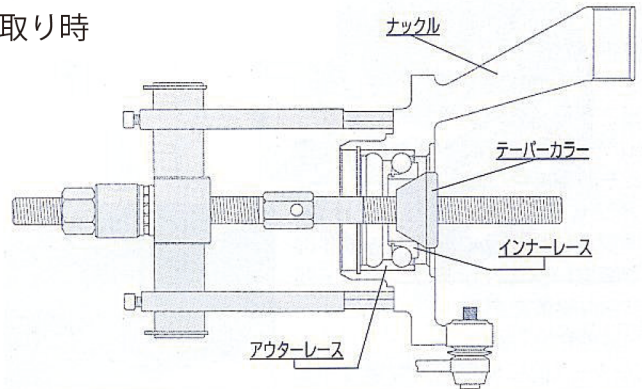

● 圧入時

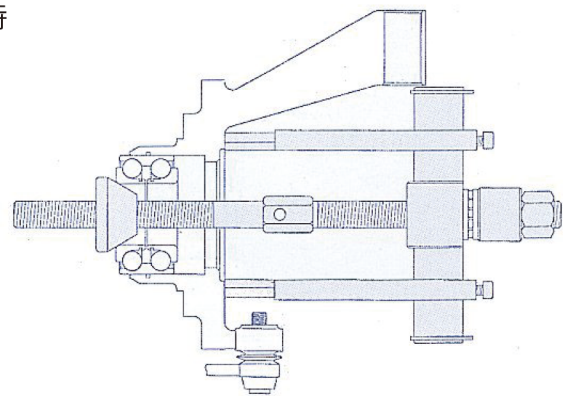

アウターレース抜き取り

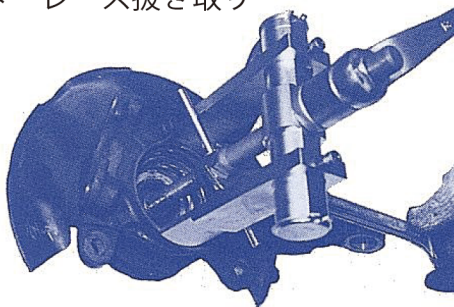

アウターレース圧入

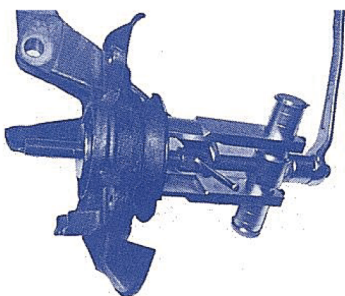

ハブ圧入

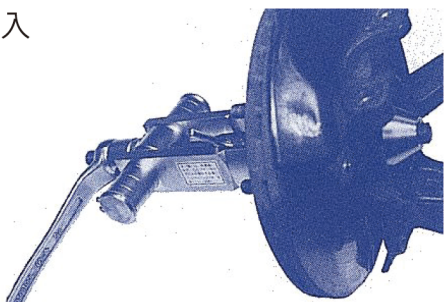

<抜き取り方法>

ナックルよりハブを抜き取った後にアウターレースを引き抜く側に本体を設置し、裏側にテーパカラーを設置し、ナットを締めてねじ込みます。この時に裏側は、インナーレースにきちんとあたるように取り付けて下さい。
又、引き抜き側のスナップリングは取り外しておいて下さい。

- ※ ステーは、巻き上げボルトが垂直に立つよう最適の位置を選び、キャップスクリューでしっかりと固定して下さい。
- ※ 過大な力が加わる場合には、ロック棒を抜き、レンチで固定して下さい。ロック棒が破損する場合があります。
- ※ ネジ部、及びスラスト部はグリスを切らさないで下さい。

<挿入方法>

抜き取りの逆の手順です。ナックルのユニットベアリング引き込み側に本体を設置し、テーパカラーをねじ込みます。
ハブ挿入の際も同様の手順ですが、テーパカラーは平面側が当たるようにして使用して下さい。
ベアリングとハブの同時挿入は出来ません。