

この度はJTC工具を御買上頂きまして、誠に有難うございます。  
本製品をより安全・適切にお使いいただくために この取扱い説明書をお読みください。  
取扱い説明及び表示の注意事項や使用方法は十分に理解した上で正しくお使い下さい。  
この取扱説明書はお手元に大切に保管ください。

## ● はじめに

ご使用になる前に、必ずこの取扱説明書を読み、注意事項、使用方法を十分にご理解頂いた上で正しくご使用下さい。又、本製品は間違った使い方をされると、人的障害や物的障害が生じる他重大な事故に発展する恐れがあります。

## 警告

- ・本製品は自動車整備士資格を有する方がご使用下さい。自動車整備士資格をお持ちでない方は使用しないで下さい。
- ・修理技術者以外の方は本製品の分解、修理、改造を行わないで下さい。
- ・作業方法は整備書等を確認しよく理解して下さい。作業方法が不明な場合は使用しないで下さい。
- ・本製品はストラット用スプリングコンプレッサーです。本来の用途以外では使用しないで下さい。
- ・誤った使用方法により生じた、商品破損、人体または物品への損害、その他のいかなる損害に関しても当社では一切の保証、並びに責務を負いかねますのでご了承ください。
- ・使用前に各部に異常がないかよく点検して下さい。点検を怠ると本体の損傷、破損、ケガをする恐れや事故の原因になります。
- ・本製品に異常を感じた場合は、速やかに使用を中止し、お買い求めの販売店、または当社までお問い合わせ下さい。
- ・本製品を安全に使用する為、使用環境に合わせて、安全手袋、耳栓、安全帽、作業着等の保護具を着用して下さい。
- ・1000kg以上の負荷を掛けないでください。
- ・200mm以上圧縮させないでください。
- ・スプリングの巻き部分が接触するまで圧縮しないでください。
- ・圧縮はスプリングが自由に動く程度に抑えて、過度の圧縮は行わないでください。
- ・使用前に各部の点検し、破損が無い確認してグリスアップをして御使用ください。

## 注意

- ・本製品は国産車のストラット形式に最も対応しております。メルセデスや競技用の強化スプリングには対応していません。
- ・本製品のネジ部には常にモリブデングリスを塗ってご使用下さい。
- ・本製品はスプリングに対し必ず均等な位置で使用し、スプリングが一方に偏って縮む事がないようにして下さい。偏って縮むと、重大な事故につながる恐れがあります。
- ・スプリングの巻き部分同士が接触するまで圧縮しないで下さい。
- ・圧縮はスプリングが自由に動く程度にして、過度の圧縮はしないで下さい。

## ● 特徴

全長：280mm

使用範囲：40～250mm

使用可能スプリング線径：Φ15mm以下

差込：19mm(二面幅)

- ・インパクトレンチを使用して作業ができます。
- ・ストラットタイプのフロント、リヤサスペンションに使用できます。

## ● 使用方法

スプリングコンプレッサーは、必ず上から見て左右均等にセットしてコイルスプリングを圧縮させて下さい。【図1】

過度の負荷は、本体の破損やそれに伴う事故の恐れがありますので、注意してください。

必ずアップアマウント側より作業を行って下さい。【図2】

スプリングを圧縮する前に、爪部が確実にサスペンションに取り付けられていることを確認してください。

作業中に爪が外れると非常に危険ですので、十分注意してください。

作業中はバランスよく左右交互に圧縮して下さい。偏って圧縮すると重大な事故に繋がります。【図3】

またスプリング同士が密着した状態で過度に締め付けしないで下さい。

使用空気圧は、最大 0.6 MPa 以下で使用してください。

製品破損により事故やケガにつながる恐れがあります。

また過度な負荷は、本体センターボルトおよび本体内部のネジ山の磨耗、破損につながりますので注意してください。

ネジ部、可動部には、定期的にグリスを塗布してください。【写真1・2】

【図1】



【図2】



【図3】

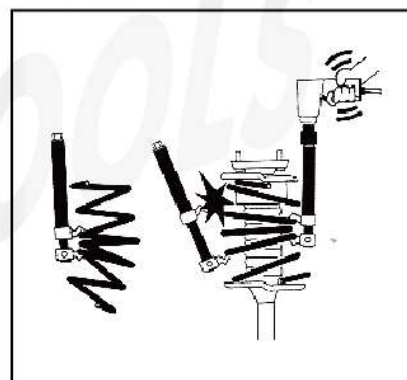

【写真1】



【写真2】



※写真は JTC1401L

輸入発売元 **JTC Auto Tools** 株式会社

E" M : info@jtcauto.tools.co.jp

FAX : 0834-36-0010