

この度はJTC工具を御買上頂きまして、誠に有難うございます。
本製品をより安全・適切にお使いいただくために この取扱い説明書をお読みください。
取扱い説明及び表示の注意事項や使用方法は十分に理解した上で正しくお使い下さい。
この取扱説明書はお手元に大切に保管ください。

● はじめに

ご使用になる前に、必ずこの取扱説明書を読み、注意事項、使用方法を十分にご理解頂いた上で正しくご使用下さい。又、本製品は間違った使い方をされると、人的障害や物的障害が生じる他重大な事故に発展する恐れがあります。



警告

- ・本製品は自動車整備士資格を有する方がご使用下さい。自動車整備士資格をお持ちでない方は使用しないで下さい。
- ・修理技術者以外の方は本製品の分解、修理、改造を行わないで下さい。
- ・本製品は、取扱説明書に記載されている使用方法で正しく使用して下さい。正しく使用されていない場合、製品が破損したり、作業者が負傷する場合があります。
- ・作業方法は整備書等を確認しよく理解して下さい。作業方法が不明な場合は使用しないで下さい。
- ・各ネジ部の保護の為、作業前にネジ部へモリブデン系グリスを少量塗布して下さい。
- ・ネジ部の損傷がある場合や、各部の損傷がある場合は使用を中止して下さい。作業中に突然本製品が外れ、思わぬ事故が発生する可能性があります。
- ・本製品を投げたり、落下させないで下さい。製品が破損する可能性があります。
- ・水分、薬品、鉄粉、砂塵などが付着しないように保管して下さい。
- ・部品は純正部品のみ使用して下さい。他の製品の部品を使用されますと、故障の原因となります。
- ・製品及び付属品の改造は絶対にしないで下さい。
- ・誤った使用方法により生じた、商品破損、人体または物品への損害、その他のいかなる損害に関しても当社では一切の保証、並びに責務を負いかねますのでご了承ください。
- ・使用前に各部に異常がないかよく点検して下さい。点検を怠ると本体の損傷、破損、ケガをする恐れや事故の原因になります。
- ・本製品に異常を感じた場合は、速やかに使用を中止し、お買い求めの販売店、または当社までお問い合わせ下さい。
- ・本製品を安全に使用する為、使用環境に合わせて、安全手袋、耳栓、安全帽、作業着等の保護具を着用して下さい。



注意

- ※本製品はトヨタハイエース 200 系及び日産キャラバン E25・E26 系専用のフロントハブ 2WD/4WD 分解工具です。年式等により部品形状が異なります。
- ※各ネジ部には必ずグリス等を塗布して御使用ください。なおネジ部にゴミ等の異物が付着しないように御使用ください。
- ※作業を行う時は各車両のサービスマニュアルをご確認ください。
- ※⑧ベアリング抜き取りボルトは消耗品です。
ハンマーの打撃によりボルトの頭部及びネジ部が破損する場合があります。

セット内容



番号	品名	セット内数量
①	ベアリングナットソケット (ハイエース用)	1
②	円盤ホルダー ASSY	1
③	センターボルト	1
④	T4WDアダプター (ハイエース4WD用)	1
⑤	T2WDアダプター (ハイエース2WD用)	1
⑥	N4WDアダプター (キャラバン4WD用)	1
⑦	N2WDアダプター (キャラバン2WD用)	1
⑧	ベアリング抜き取りボルト	4

※③センターボルト及び⑧ ベアリング抜き取りボルトは消耗品です。

フロントハブベアリング交換（全てを分解する使用方法）

4WD のハイエース 200 系・キャラバン E25/E26 系のアダプターのセット方法

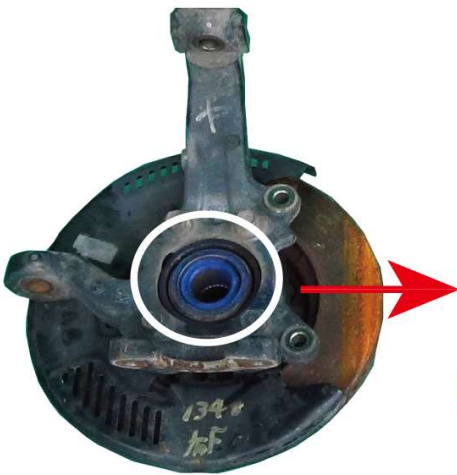

ハイエースは T4WD のアダプターを
キャラバンは N4WD のアダプターを
ハブのセンターにセットします。
ベアリングケース固定用の
4本のボルトを取外します。

2WD のハイエース 200 系のアダプターのセット方法

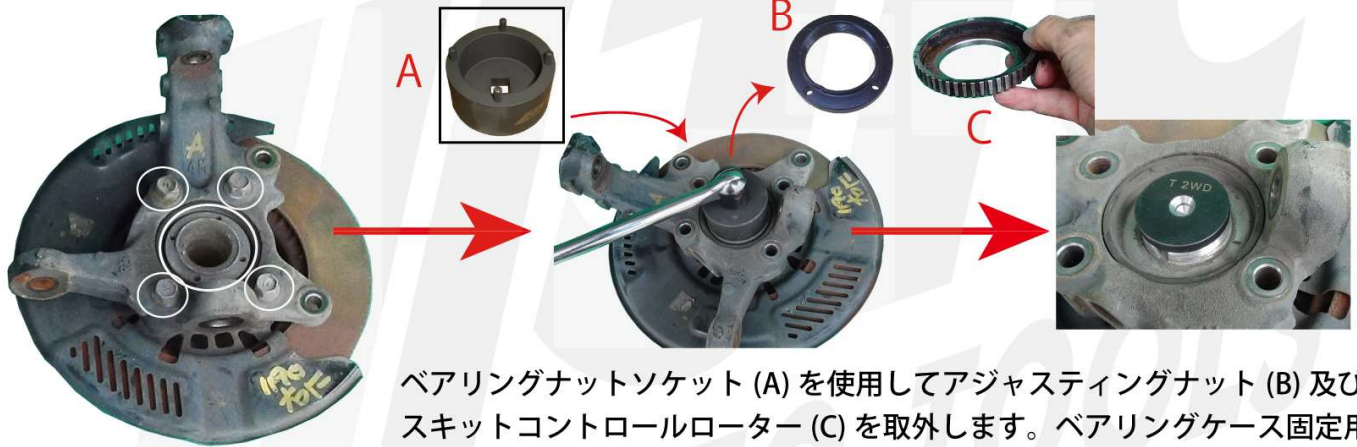

ベアリングナットソケット (A) を使用してアジャスティングナット (B) 及び
スキッドコントロールローター (C) を取外します。ベアリングケース固定用の
4本のボルトを取外します。
T2WD のアダプターをハブのセンターにセットします。

2WD のキャラバン E25/E26 系のアダプターのセット方法



41mmのセンターナットと
ABS ローターを取り外します。

ベアリングケース固定用の
4本のボルトを取外します。

2WD のアダプター-N を
ハブのセンターに
セットします。

次からは4WD/2WDのハイエース200系・キャラバンE25/E26系共通の使用方法です

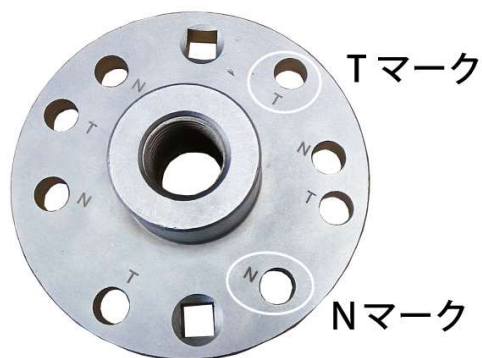

Tマーク

Nマーク

1. 円盤ホルダーの本体にセンターボルトをセットします。
ベアリング抜き取りボルトは車種により差込位置があるので確認して差込ます。
ハイエースの場合はTマークの丸穴に
キャラバンの場合はNマークの丸穴に
4本のボルトをセットしてベアリングケース
固定用ボルトの穴位置にあわせてボルトを仮締めします。

※センターボルトのネジ部には必ずグリス等を塗布して御使用ください)

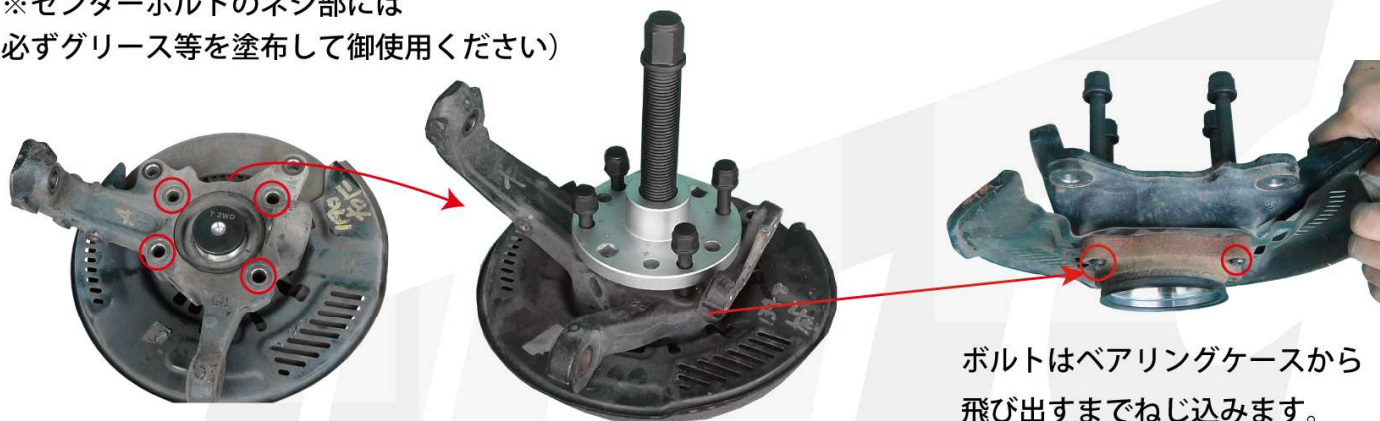

ボルトはベアリングケースから飛び出すまでねじ込みます。

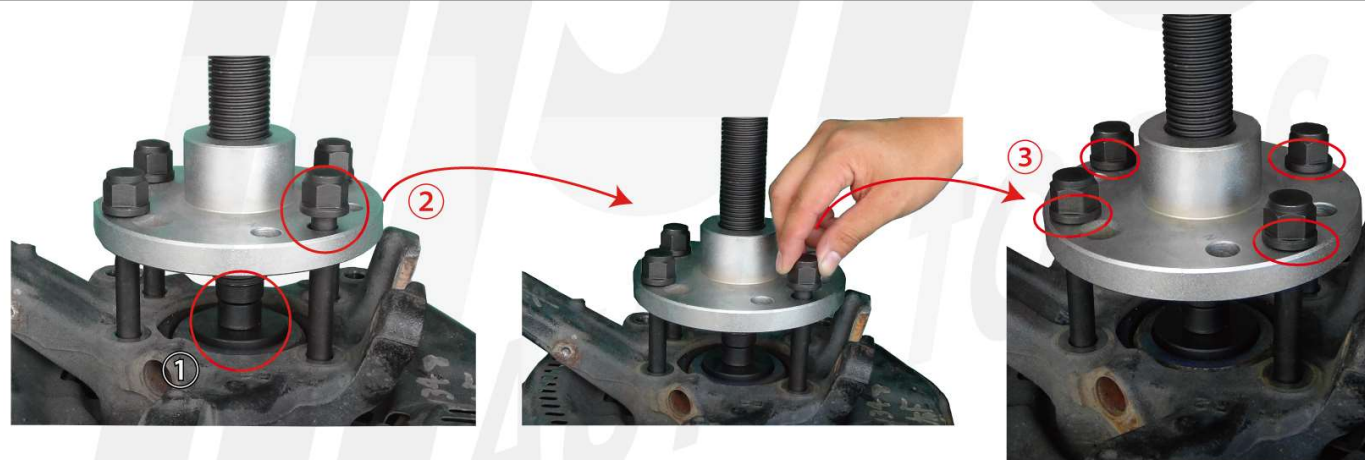

2. 次にセンターボルトを締め込み位置決めをします。(ネジ部には必ずグリス等を塗布して御使用ください)

- ①センターボルトの先端が正しくアダプターの中心に当たる事を確認しながら締めます。
- ②その時に円盤ホルダーと抜き取りボルトにすきまが出来る場合は4本の抜き取りボルトをゆるめ側か、絞め側に回して調整し、円盤とすきまが出来ないようにしっかりと密着させてください。(写真③)
(この時にボルトを緩めすぎないように注意してください。ベアリングケースにはしっかりとネジ込んだ状態になるように調整してください。)

注意

- ※4本のボルトと円盤にすきまがあり、円盤が水平になっていない状態でセンターボルトを締めこむと4本のボルトが曲がったりハブが破損する場合があります。

① ハブの分解



①円盤ホルダーの□穴に 12.7sqの
スピナーハンドルを差込固定します。

②



②センターボルトに 27mmのソケットとスピナーハンドルで
右回しに締め込みハブを押し抜きます。固く固着している場合は
センターボルト頭部をハンマーで叩きショックを与えて
スピナーハンドルで締め込む作業を繰り返して抜きます。
※ハンマーだけでは抜けません叩きすぎると破損の原因となります。

③ ハブが抜き取れた状態



ベアリングケースが
ナックルに残ります。

ディスクローターの分解



ローター固定のボルト
6本外して分離します。

④ ナックルに残ったベアリングケース取外し



ベアリング抜き取りボルトを
ネジが飛び出すまでねじ込みます。



4本のボルトを均等に叩いて抜き取ります。

ハブ、ベアリングケース
バックプレートが外れます。



ベアリングインナーレースがハブ側に残るので
別売の以下の商品を御使用ください。

キャラバンの場合は
JTC1142A ベアリングレースプーラーセット
ハイエースの場合は
JTC1143 ベアリングレースプーラーセット



フロントディスクローターを交換の場合

1. **2WD** のハイエース 200 系・キャラバン E25/E26 系の場合センターナット及びアジャスティングナット及びスキットコントロールローターを取外します。(P 1を参考)

ベアリングケース固定用の4本のボルトを取外します。そこにベアリング抜き取りボルトをセットしてベアリングケースから飛び出すまでねじ込みます。

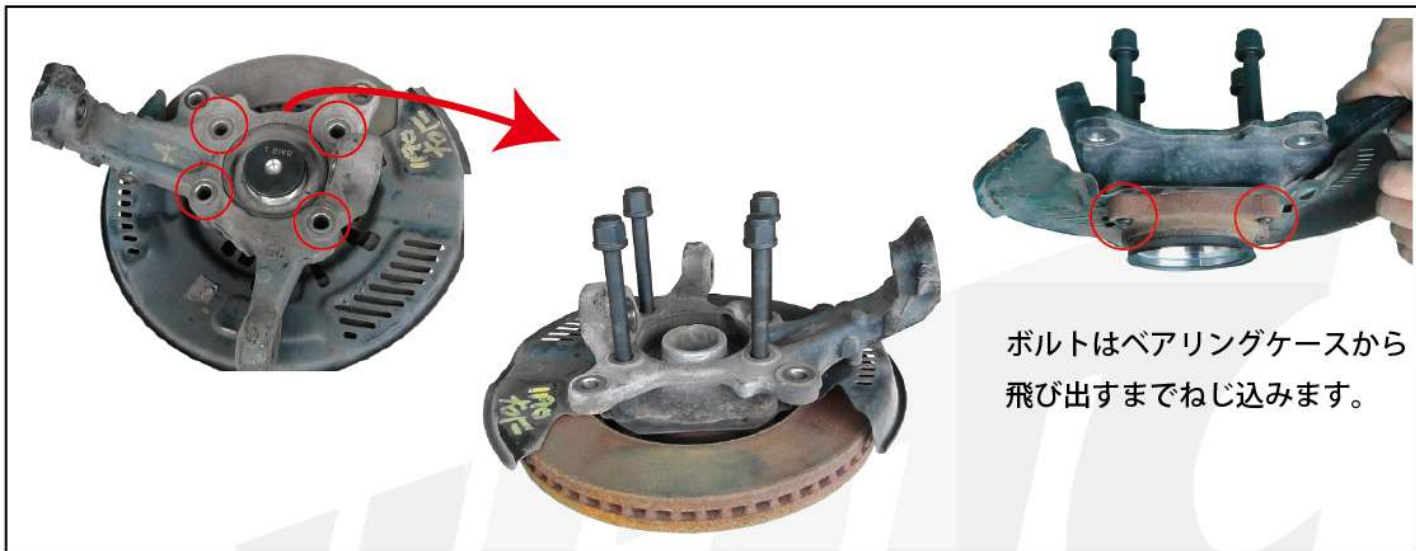

2. 4本の抜き取りボルトの頭部を均等にハンマーで叩いてナックルを外します。



4本の抜き取りボルトを取外して各部品を分解します。

ディスクローターは6本の固定ボルトを外して交換できます。



輸入発売元

JTC Auto Tools 株式会社

E" M : info@jtcautoools.co.jp

FAX : 0834-36-0010